

***Montageanleitung &
Bedienungsanleitung***

***Massagesessel
Sueno V2***

Vielen Dank, dass Sie sich für unser Produkt und Ihre Unterstützung entschieden haben. Bitte lesen Sie die Bedienungsanleitung sorgfältig durch, um die Anweisung vollständig zu verstehen. Bewahren Sie die Anleitung bitte nach dem Lesen auf. Abmessungen und Spezifikationen können zur weiteren Verbesserung ohne vorherige Ankündigung geändert werden.

Inhalt

Sicherheit.....1-2

Montage.....3-5

Fernbedienung.....6

Betriebsanleitung7-9

Fehlerbehebung.....10

Produktwartung.....11

Spezifikation.....11

Sicherheit

Warnung

Der Netzstecker muss vollständig in eine geeignete Steckdose eingesteckt sein. Ein falscher Anschluss des Erdungsleiters kann zu einem elektrischen Schlag führen. Wenden Sie sich an einen qualifizierten Elektriker und Servicemitarbeiter, wenn Sie Zweifel haben, ob das Produkt ordnungsgemäß geerdet ist. Wenn die Steckdose nicht geeignet ist, stellen Sie sicher, dass eine geeignete Steckdose von einem qualifizierten Elektriker installiert wird.

Bei der Verwendung des Massagestuhls sollten grundlegende Vorsichtsmaßnahmen befolgt werden, um die Gefahr eines elektrischen Schlags, einer Verletzung oder von Verbrennungen der Person zu vermeiden.

Lesen Sie die folgenden Details, bevor Sie den Sessel benutzen:

1. Verwenden Sie den Massagestuhl nicht im Freien und vermeiden Sie Orte mit direktem Sonnenlicht.
2. Verwenden Sie den Massagestuhl nicht an Orten, an denen die Luftfeuchtigkeit hoch ist
3. Verwenden Sie den Massagestuhl nicht in der Nähe von Heizgeräten oder Feuer
4. Verwenden Sie den Massagestuhl nicht während Sie rauchen
5. Es wird empfohlen, die Stromversorgung nach dem Gebrauch vom Netz zu trennen
6. Wenn dieses Gerät von oder in der Nähe von Kindern oder Menschen mit einer Behinderung verwendet wird, ist eine enge und kontinuierliche Überwachung erforderlich
7. Achten Sie beim Bewegen des Massagestuhls darauf, ihn oder den Untergrund nicht zu beschädigen. Schützen Sie den Fußboden ggfs. vor Kratzern oder hohen Belastungen.

8. Personen die an folgenden Beeinträchtigungen oder Krankheiten leiden, werden gebeten, vor der Verwendung einen Arzt aufzusuchen:

- diejenigen, die ein bösartigen Tumor haben
- diejenigen, die an einer Herzkrankheit leiden
- diejenigen, die schwanger sind
- diejenigen, die in ärztlicher Behandlung sind
- diejenigen, die unter Rückenproblemen leiden oder deren Rückgrat verbogen ist
- diejenigen, die an Osteoporose leiden
- Hitzeempfindliche Patienten müssen bei der Verwendung der Heizfunktion aufpassen

9. Verwenden Sie diesen Massagesessel nicht länger als 30 Minuten auf einmal und beschränken Sie die Massage auf einen konzentrierten Bereich für nicht mehr als 5 Minuten.

10. Stellen Sie sicher, dass sich vor dem Absenken der Beinstütze/Rückenlehne keine Personen (insbesondere Kinder), Haustiere oder Hindernisse unter dem Massagesessel befinden.

11. Wenn Sie während des Gebrauchs Schmerzen haben, beenden Sie die Verwendung sofort. Wenn Verletzungen aufgetreten sind, konsultieren Sie sofort einen Arzt.

12. Der Massagesessel ist nicht für Jugendliche unter 18 Jahren geeignet.

13. Achten Sie darauf, während der Massage nicht einzuschlafen.

14. Falls der Strom während des Betriebs ausgeschaltet wird, sollten Sie sicherstellen, dass der Netzschalter auf die Position „O“ gestellt wird. Ziehen Sie den Netzstecker aus der Steckdose, um Schäden zu vermeiden, wenn die Stromversorgung wiederhergestellt wird.

Montage

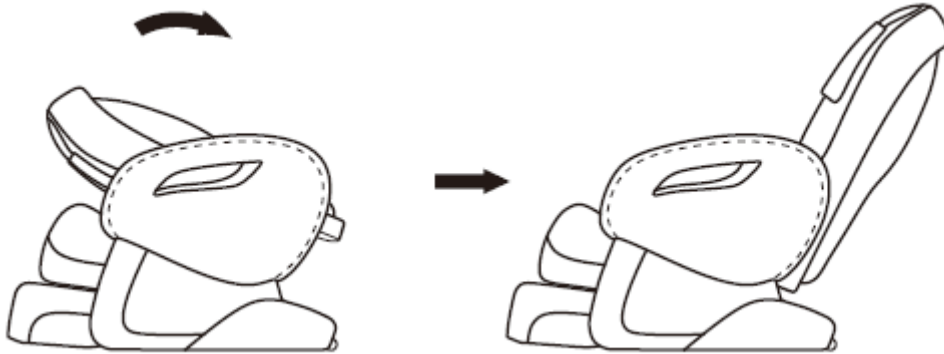

Drehen Sie die Rückenlehne nach hinten, bis Sie ein Klicken hören.

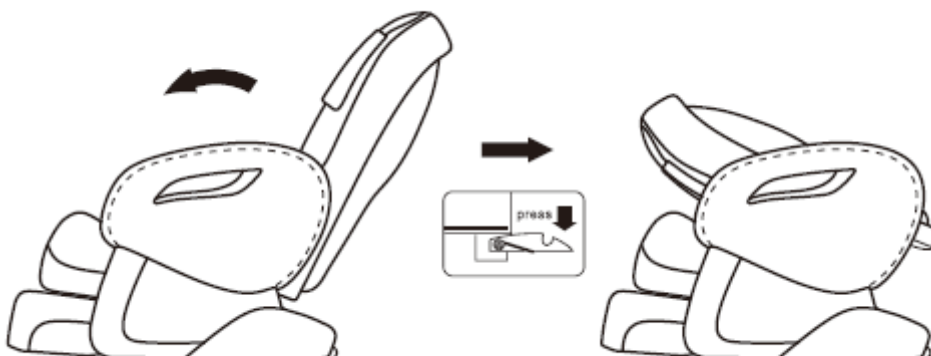

Lösen Sie den Verriegelungshebel wie abgebildet, um die Rückenlehne auf das Sitzkissen zu legen

Montage

1. Die Montage darf nur im ausgeschalteten Zustand durchgeführt werden. Ziehen Sie zur Sicherheit den Netzstecker aus der Steckdose!
2. Kippen Sie die Stuhllehne wie in der Abbildung gezeigt und drehen Sie den Massagesessel an die gewünschte Stelle
3. Bitte decken Sie den Boden mit einer Matte, wenn Sie den Sessel bewegen, damit der Boden nicht beschädigt wird.

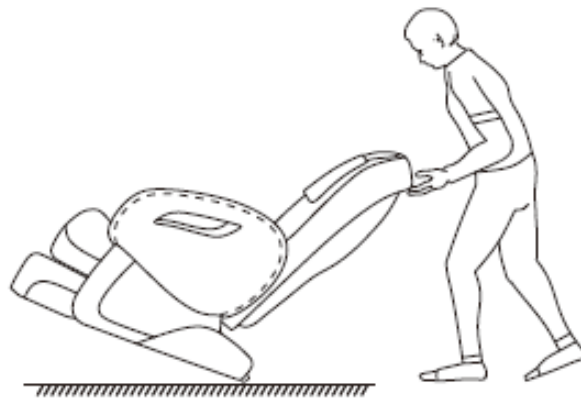

!Vorsicht

- Wenn die Breite des Ganges weniger als 90 cm beträgt, kann der Massagesessel nicht durch den Gang durchgeführt werden.
- Wenden Sie sich an den Händler oder Verkäufer, wenn der Sessel nicht ordnungsgemäß funktioniert. Beachten Sie vorher unbedingt die Hinweise unter Punkt „Fehlerbehebung“
- Bewegen Sie den Stuhl nicht, wenn jemand darauf sitzt.
- Stellen Sie sicher, dass der Netzstecker gezogen ist, wenn Sie den Stuhl bewegen.

Installation des Schulterbereichs

1. Öffnen Sie den Reißverschluss an der Schulter. Legen Sie zuerst das Eisenteil in die Schlitz am Ende der Spitze. Das Loch „A“ sollte mit dem Schlitz „B“ übereinstimmen.
2. Verbinden Sie den Luftschlauch „E“ mit dem Luftschlauch „F“ an der Rückenlehne.
3. Verwenden Sie dann die Schraube (M6 x 16, 1pc) zur Befestigung an der Rückenlehnen spitze.
4. Schließen Sie dann den Reißverschluss
5. Wiederholen Sie die obigen Schritte, um die andere Seite zu befestigen.

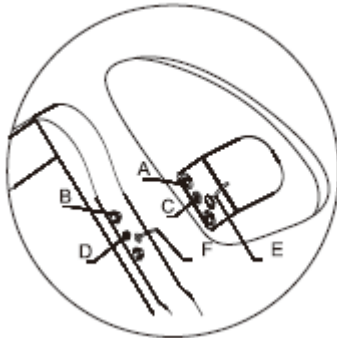

Rückenpolster und Sitzkissen einbauen

1. Verbinden Sie das Kabel des Heizungssteckers von der Rückenlehne aus unter dem Sitz (siehe Abbildung 1.)
2. Verbinden Sie die Rückenlehne und den Sitz mit dem Reißverschluss (siehe Bild 2)

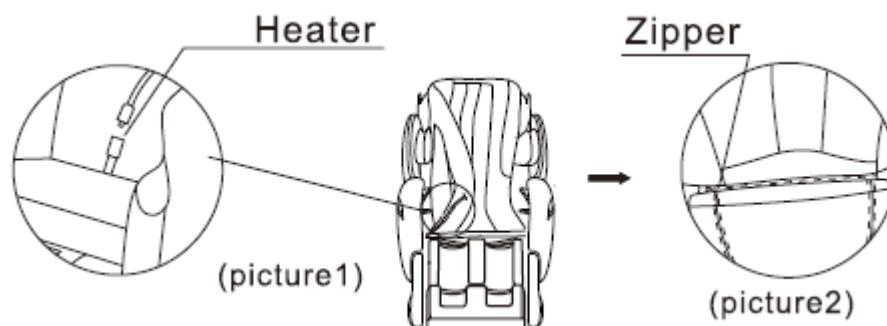

Befestigen Sie das Rückenpolster mit dem Reißverschluss. (siehe Bild 3)

Befestigen Sie das Kissen mit dem Klettverschluss. (siehe Bild 4)

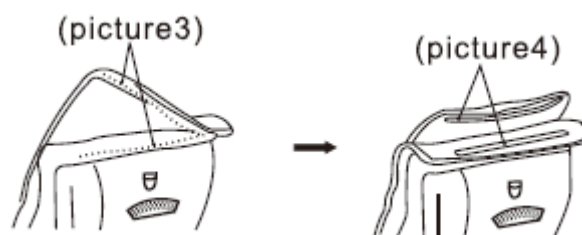

Fernbedienung

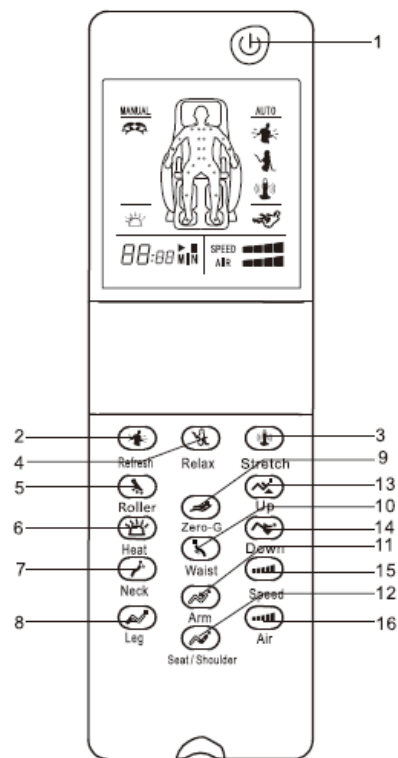

1. AN/AUS – ON/OFF
2. Aktual - Refresh
3. Dehnen - Stretch
4. Relaxen - Relax
5. Rollen - Roller
6. Heizen - Heat
7. Nacken - Neck
8. Beine - Leg
9. Zero-G – Zero-G
10. Taille - Waist
11. Arme - Arm
12. Sitz/Schulter – Seat/Shoulder
13. Oben - Up
14. Unten - Down
15. Speed/Geschwindigkeit - Speed
16. Airbag - Air

Bitte beachten:

- Setzen Sie sich niemals auf die Fernbedienung.
- Lassen Sie die Fernbedienung niemals auf den Boden fallen.
- Bitte legen Sie beim Einstellen der Fußstütze Ihre Hände und Ihre Füße nicht unter die Fußstütze.

Betriebsanleitung

Schließen Sie die Fernbedienung an die Fernbedienung-Steckdose an

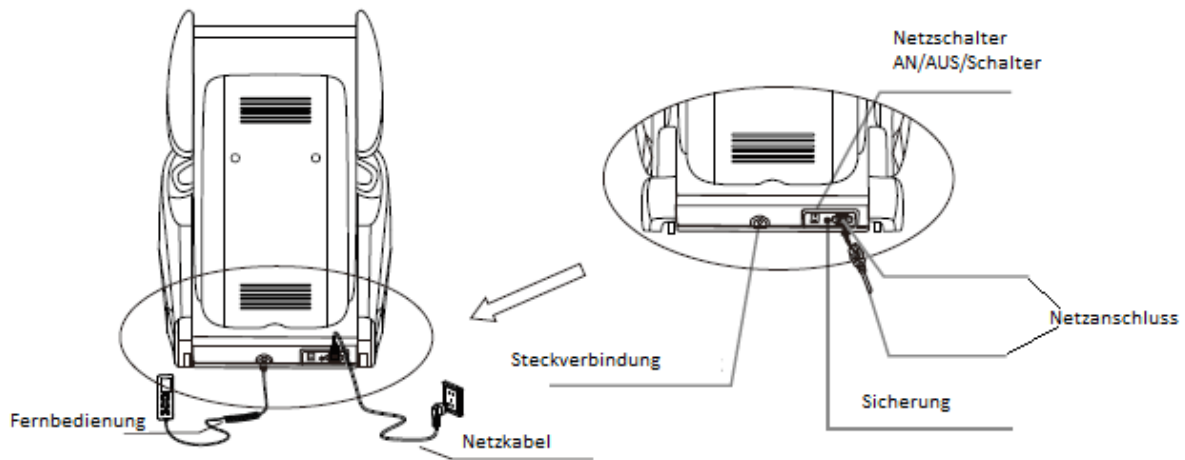

Beachten Sie:

1. Stellen Sie sicher, dass das Stromkabel nicht unter dem Sessel liegt.
2. Bitte stellen Sie sicher, dass das Produkt ordnungsgemäß geerdet ist.
3. Wenn sich die Massagekugeln in der Mitte der Rückenlehne befinden, kehrt sie nach dem Ausschalten automatisch in die Ausgangsposition zurück.

Umschalten des Massagemodus in den Auto-Modus

Sie können jederzeit von einem Massageprogramm zu einem anderen wechseln, ohne auf den Abschluss warten zu müssen. Die blinkende Taste ist der aktuelle Massagemodus.

Beachten

Im automatischen Massagemodus ist nur die Einstellung der Massagstärke und der Rollenfunktion nicht möglich.

Im manuellen Modus

Sie können jederzeit von einem Massageprogramm zu einem anderen wechseln, ohne auf den Abschluss warten zu müssen.

Betriebsanleitung

1. ON/OFF

die Start / Stopp-Steuertaste

Drücken Sie die Taste, um die LCD-Hintergrundbeleuchtung zu beleuchten. Drücken Sie Ihre gewünschte Massagefunktionstaste, um die Massage zu starten.

Drücken Sie die Taste erneut, um alle Massagefunktionen zu beenden. Die Massagerollen kehren in ihre ursprüngliche Position zurück.



Die Folgenden sind die Autoprogramme

2. Beleben/ Akt./Mobilisierung

3. Relaxen/Entspannen

4. Dehnen/Stretch

Wenn Sie einen der automatischen Modi aktivieren, werden alle Luftmassagen gleichzeitig

aktiviert. Drücken Sie den Knopf  um die Luftdruckintensität einzustellen und drücken Sie  und  um die obere und untere Luftmassage zu stoppen.

Drücken Sie  um die Heizfunktion zu stoppen oder zu starten.

Die folgenden Punkte sind die manuellen Programme



Mit den Tasten 5, 6, und 7 Können Sie die Roll-, Heiz-, und Nackenfunktion aktivieren oder deaktivieren.

8. Beinmassage

Drücken Sie die Taste, um die Massage im Beinbereich zu aktivieren.

Drücken Sie erneut, um die Funktion zu beenden.

9. Zero-G

Drücken Sie die Zero-G-Taste, um die Zero-G-Funktion zu aktivieren. Das Symbol  wird beleuchtet. Drücken Sie die Zero-G-Taste erneut, um zur Ruheposition zurückzukehren. Das Symbol  wird nicht mehr angezeigt.

10. Taillenmassage

Drücken Sie die Taste, um die Massage an der Taille zu aktivieren. Drücken Sie erneut, um die Massage zu stoppen.

11. Armmassage

Drücken Sie die Taste, um die rhythmische Luftdruckmassage am Arm zu aktivieren. Drücken Sie erneut, um die Funktion zu beenden.

12. Sitz- und Schultermassage

Drücken Sie einmal die Taste, um den Modus Sitz und Schulter zu aktivieren, um den rhythmischen Luftdruck an Sitz und Schulter zu genießen. Drücken Sie erneut, um die Funktion zu beenden.

13. Einstellen der Position der Rückenlehne

Winklereinstellungstaste für Massagesstuhl. Halten Sie die Aufwärts-Taste (UP) gedrückt, bis sich der Stuhl im gewünschten Winkel befindet.

Halten Sie die Taste „unten“ (Down) gedrückt bis sich der Stuhl im gewünschten Winkel befindet.

14. Geschwindigkeit

Mit der Taste Speed/Geschwindigkeit können Sie die Intensität in 3 Stufen einstellen.

15. Airbags / Massage-Luftkissen

Die Schaltfläche für die Einstellung der Luftintensität für Luftdruck. Bei jedem Tastendruck erhöht sich die Intensität um 1 Stufe. Die maximale Stufe ist 3.

Beenden Sie den Betrieb wie folgt:

Drücken Sie bitte die „ON/OFF“-Taste. Der Sessel stoppt sofort im laufenden Betrieb. Drücken Sie die Taste nach dem Gebrauch zweimal, um den Stuhl in seine ursprüngliche Position zu bringen.

Fehlerbehebung

Dieser Massagesessel wird von einem intelligenten Mikrocomputer gesteuert und er verträgt Spannungsschwankungen von +/- 10%. Falls es zu Problemen kommt, sollten Sie darauf achten:

Situationen	Lösungen
Der Sessel lässt sich nicht einschalten	<ol style="list-style-type: none">1) Prüfen Sie, ob der Stecker richtig angeschlossen ist und einwandfrei funktioniert.2) Prüfen Sie, ob der Schalter des Massagesessels auf „ON“ steht.
Der Sessel beendet während der Massage das Programm.	Der Sessel hat eine automatische Schutzfunktion gegen Überlastung und Überhitzung. Schalten Sie den Sessel aus. Warten Sie ca. 1 Std., bis Sie ihn wieder in Betrieb nehmen.
Während des Betriebs funktionieren sowohl der Controller als auch der Massagesessel nicht.	<ol style="list-style-type: none">1) Wenn die im Timer eingestellte Zeit abgelaufen ist, drücken Sie die Timer-Funktion erneut, um den Betrieb fortzusetzen.2) Schalten Sie die Stromversorgung aus und wieder ein, um den Stuhl zu aktivieren.

Produktwartung

1. Verwenden Sie zum Reinigen ein feuchtes Tuch und ggfs. ein mildes Reinigungsmittel. Lesen Sie die Anwendungshinweise auf der Verpackung.
2. Stapeln Sie keine schweren Gegenstände auf den Sessel, Halten Sie spitze und scharfe Gegenstände fern!
3. Schützen Sie den Sessel und die Fernbedienung.
4. Es wird empfohlen, die Stromversorgung nach dem Gebrauch vom Netz zu trennen.
5. Die empfohlene Massagezeit beträgt 30 Minuten. Es ist nicht ratsam, die vorgeschlagene Zeit zu überschreiten.

Spezifikation

Leistung: 230 V

Empfohlene Zeit: 30 Min.

Energieverbrauch: 120W

Wechselstrom: 50 Hz